

682 – Reductor de presiune 16 bar cu flanșă



Reductorul de presiune 682 - GOETZE este destinat reducerii presiunii fluidelor cum ar fi: apă, aer, a unor lichide neutre fără materiale în suspensie, gaze compatibile.

Sunt realizate în totalitate din metal, corpul fiind din bronz. Reglajul presiunii de după reductor se face cu un șurub plasat în partea de sus a reductorului. Montarea unui manometru (opțional) permite citirea presiunii de după reductor. Aceste echipamente funcționează numai în sensul indicat cu o săgeată pe corp. Sunt echipate cu un filtru și de aceea se pot folosi numai la fluide fără materiale în suspensie, care nu sunt vâscoase și nici aderente.

Caracteristici tehnice

- Presiune maximă la intrarea în reductor: 16 bar
- Domeniul de reglaj al presiunii după reductor: 1 ÷ 8 bar
- Racord manometru: ¼"
- Temperatura maximă de lucru: 95°C
- Domeniu de utilizare: apă, aer, gaze neutre
- Racord filet exterior cu olandez: DN50, DN65 și DN 80
- Filtru din oțel inoxidabil integrat; finețe de filtrare: 0,75 mm

Notă importantă: spre deosebire de reductoare de presiune de uz general, reductorul de presiune 682 - GOETZE menține presiunea la ieșire la valoarea reglată atât în situația în care fluidul este în mișcare (în stare dinamică) cât și atunci când fluidul este staționar (consumatorii sunt închiși). La reductoarele de presiune de uz general, atunci când fluidul este staționar, presiunea de după reductor se egalizează cu cea de dinainte de reductor. Acest lucru poate duce la deteriorarea echipamentelor în cazul în care presiunea din instalație depășește presiunea maximă de lucru a acestora.

Materialie

Denumire	Material	Cod material
Corp	Bronz	CC449K
Piese interne în contact cu apa	Bronz	CC449K
	Oțel inoxidabil	316L
Arc	Oțel inox pentru arcuri	ASTM A 228
Sită filtru	Oțel inoxidabil	316L
Membrană și garnitură	EPDM	

Dimensiuni

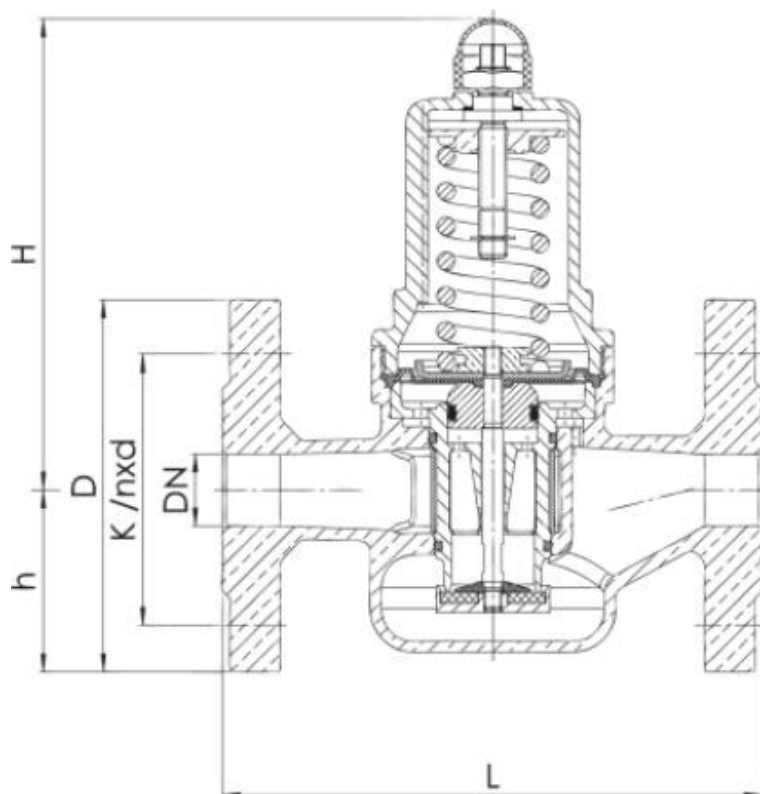

DN	50	65	80
D	165	185	200
L	230	290	310
H	165	235	235
h	80	89	96
K/n x d	125/4 x M16	145/4 x M16	160/8 x M16
Kg.	10,5	20	22
K _{vs} (m ³ /h)	15	40	50

Instrucțiuni de montaj

Reductorul de presiune, reglat din fabrică la 3 bar, se va monta pe conducte fără a se induce tensiuni mecanice externe. Se va prevedea după regulator o conductă dreaptă de liniștire (5 x D). Sensul de curgere trebuie să corespundă cu săgeata indicată pe reductor. Poziția de montaj nu are importanță. Înainte de montaj se va spăla instalația pentru a elimina eventualele impurități care ar putea duce la funcționarea defectuoasă a regulatorului.

Reglarea presiunii de după regulator: se va roti tija de reglaj având toți consumatorii închiși (stare statică). Prin rotirea către dreapta presiunea de după reductor va fi mărită; prin rotirea către stânga presiunea de după reductor se micșorează. Țineți cont de faptul că presiunea reglată se va reduce puțin în momentul deschiderii consumatorilor.

În funcție de condițiile de utilizare, se recomandă verificarea periodică a reductorului de presiune pentru a se remedia eventualele disfuncționalități datorate depunerilor de impurități sau de calcar. De asemenea, se va controla regulatorul și după o perioadă mai lungă de staționare.