

## HydroFixx 120/120

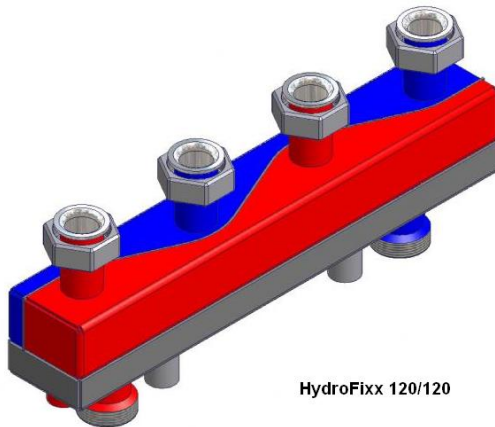

HydroFixx 120/120

HydroFixx 120/120 este un distribuitor combinat care într-un singur corp realizează distribuția și colectarea agentului termic și care are integrată și o butelie de egalizare. Este realizat dintr-o țevă rectangulară 120 x 120 mm cu camere alăturate pentru tur și retur separate de un perete despărțitor sinusoidal, iar butelia de egalizare este plasată dedesubtul acestora.

### CARACTERISTICI TEHNICE

- Capacitate la  $\Delta t = 20^{\circ}\text{C}$ : 160 kW
- Debit agent termic: 7 m<sup>3</sup>/h
- Număr circuite de încălzire: 2 ÷ 4 (Racordurile cazanelor nu sunt considerate circuite de încălzire)
- Material: tablă din oțel
- Grosime tablă: 2,5 mm
- Distanța dintre ștuțuri: 125 mm
- Racorduri:
  - Sus pentru circuitele de încălzire: ștuțuri cu garnitură plată și piuliță olandeză 1 1/2"
  - Jos pentru circuitele cazanului: ștuțuri cu garnitură plată și piuliță olandeză 2"
  - Finisaj exterior: grunduit
- Este prevăzut cu două mufe de 1/2" pentru un senzor și pentru golire
- Presiune de lucru: 4 bar
- Temperatură de lucru: 110°C

### ACCESORII OPȚIONALE

- Consolă de perete – izolată fonic și zincată – sunt necesare 2 console/distribuitor
- Izolație – două cofraje din spumă poliuretanică de 60 mm de culoare neagră acoperit cu folie de aluminiu
- Plăcuțe inscripție:
  - Material: tablă zincată
  - Dimensiuni: 100 x 50 mm
  - Culori: roșu sau albastru (pentru tur și retur)

**Consola de perete**

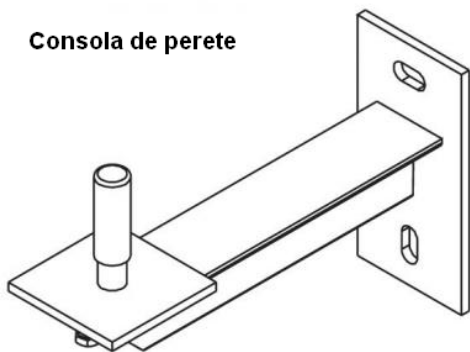

**Izolație**

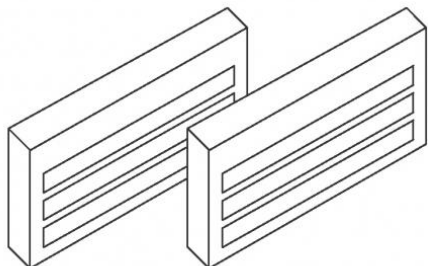
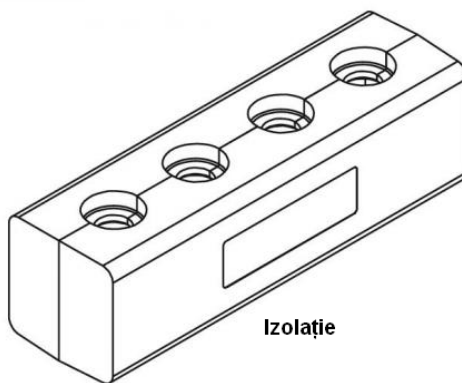

**Plăcuțe pentru inscripție**