

RADIATOR DE OȚEL TIP PANOU “DEM RAD”



Radiatoarele DEMRAD sunt produse din oțel de calitate (DIN 10130) cu grosimea de 1,25 mm. Presiunea de lucru este 10 bari, fiind testate la 13 bari. Construcția pereților care sunt prevăzuți cu aripioare speciale, cu randament termic ridicat, garantează un sistem de încălzire foarte economic. Radiatoarele DEMRAD sunt o soluție excelentă atât în sistemele tradiționale de încălzire, cu o țevă sau două țevi (care lucrează la 90/70/20°C) cât și în sistemele de încălzire cu temperaturi

scăzute (70/55/20°C).

Conexiunile laterale sunt cu filet interior de 1/2”.

Radiatoarele DEMRAD sunt protejate de un excelent și adecvat ambalaj. O foaie de carton acoperă părțile laterale, iar colțurile sunt protejate cu colțare din plastic. Întregul radiator este protejat de o folie rezistentă de polietilenă. Ambalajul a fost studiat pentru a proteja radiatorul în timpul transportului, a instalării și până la punerea în funcțiune a instalației de încălzire.

Acoperirea cu vopsea a radiatorului DEMRAD este realizată printr-un proces tehnologic care cuprinde 16 etape dintre care cele mai importante sunt: degresare, fosfatare, grunduire, vopsire cu pulbere de poliester epoxidic de culoare RAL 9010 și apoi tratat termic la temperatura de 220°C (conf. DIN 55900).

CARACTERISTICI CONSTRUCTIVE

- Presiune maximă de lucru: 10 bar
- Temperatură maximă de lucru: 110°C
- Lungimi disponibile: 400, 500, 600, 700, 800, 900, 1000, 1100, 1200, 1300, 1400, 1500, 1600, 1800, 2000, 2200, 2400, 2600, 2800, 3000 mm

Model radiator	Înălțime	Distanța dintre axele racordurilor	Greutate	Conținutul de apă	Putere termică 90/70/20	Putere termică 75/65/20
	mm	mm	kg/m	litri/m	W/m	W/m
11	300	245	8,3	1,8	667	525
	400	345	11	2,3	823	648
	500	445	13,7	2,8	982	773
	600	545	16,4	3,3	1147	902
22	900	845	26,9	4,8	1693	1331
	300	245	16,2	3,7	1229	968
	400	345	21,7	4,73	1523	1199
	500	445	27,3	5,8	1811	1425
33	600	545	31,8	6,8	2099	1651
	900	845	52,7	9,7	2995	2347
	300	245	24,2	6	1702	1340
	400	345	32,2	7	2098	1652
	500	445	40,1	8,5	3481	1953
	600	545	48,7	9,1	2869	2250
	900	845	73,4	13,88	4005	3144

DIMENSIUNI

MODELUL 11

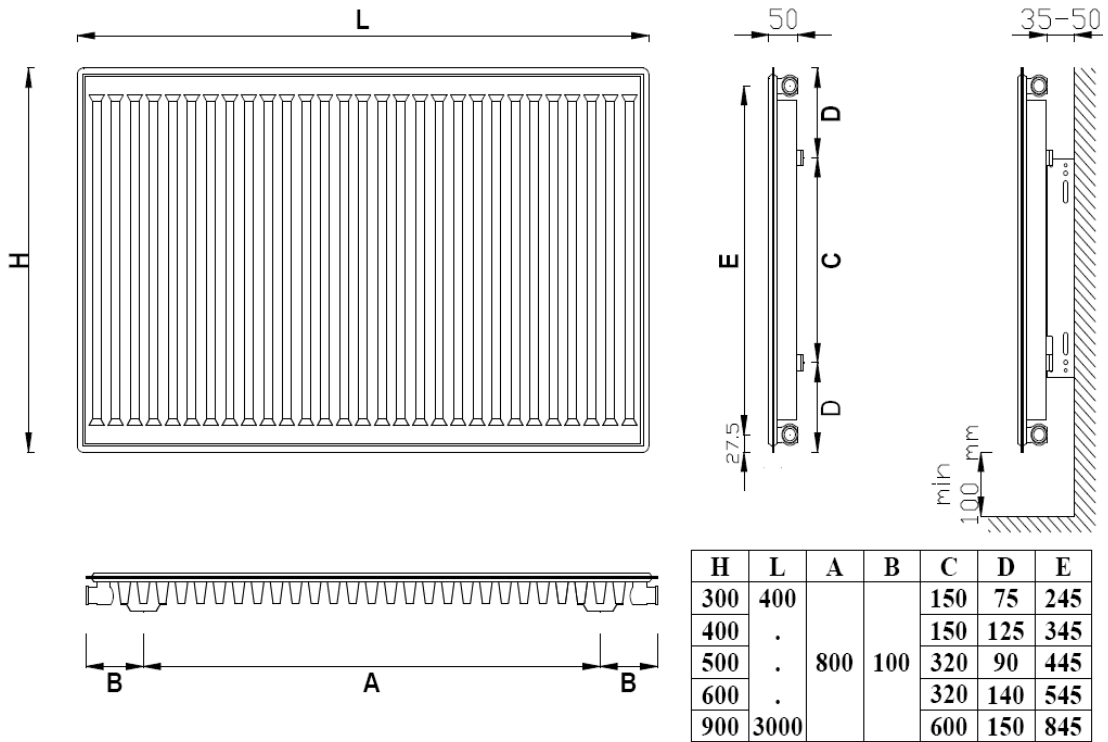

MODELUL 22

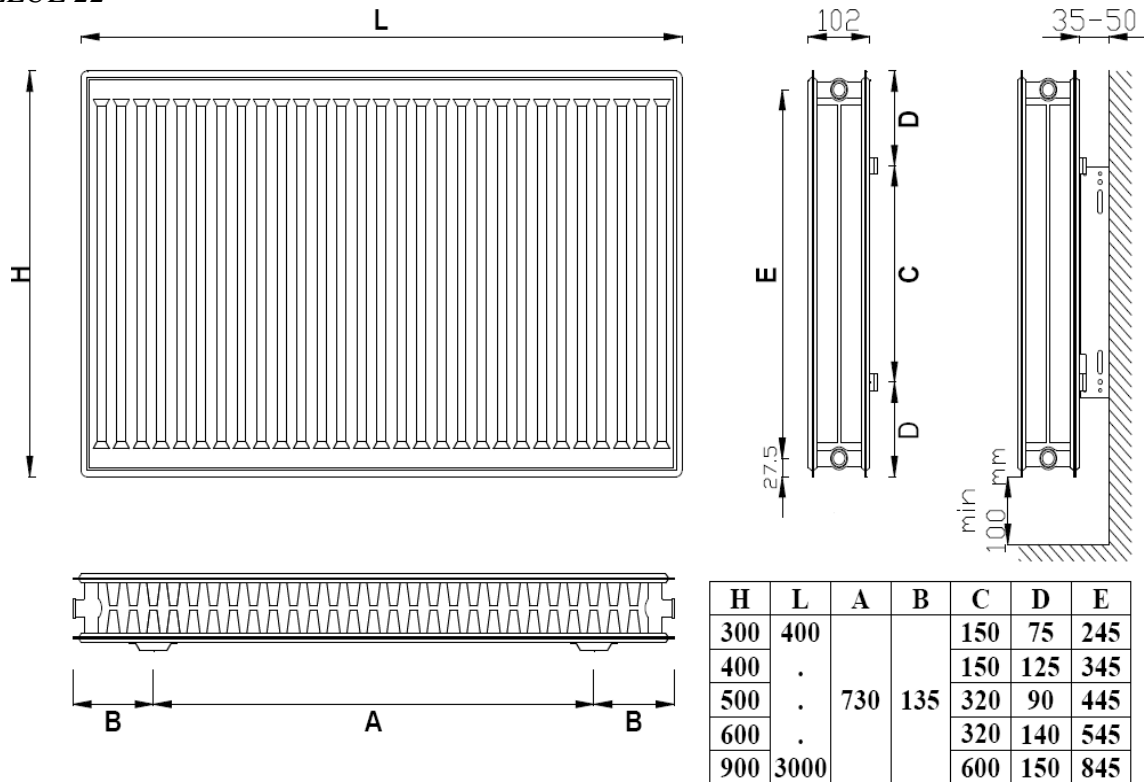

MODELUL 33

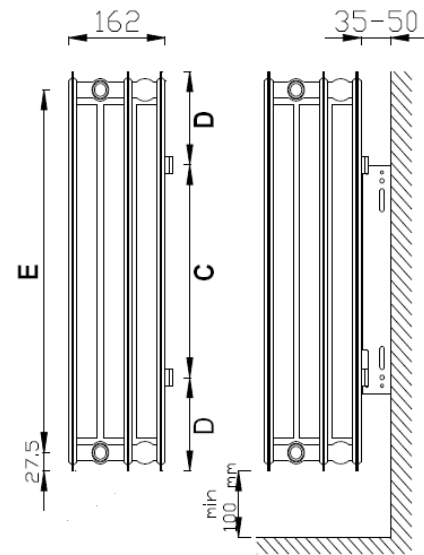
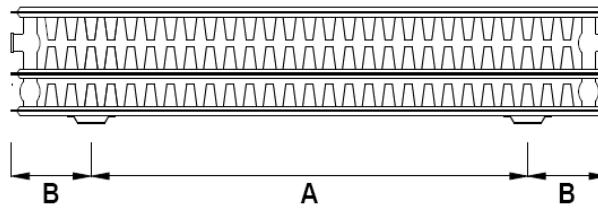
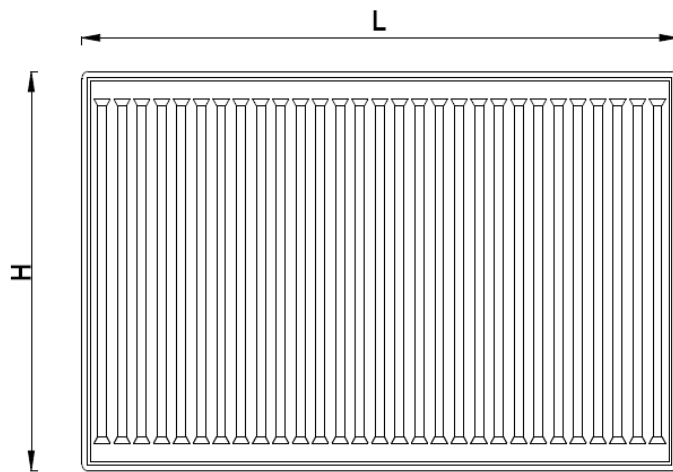

H	L	A	B	C	D	E
300	400	730	135	150	75	245
400	.			150	125	345
500	.			320	90	445
600	.			320	140	545
900	3000			600	150	845