

SONTEC – șeminee pe peleți



Șemineele pe peleți SONTEC sunt sisteme de încălzite compacte, ușor de instalat și exploatat, destinate încălzirii încăperilor individuale, a restaurantelor sau a holurilor hotelurilor.

Prin designul lor modern și elegant, prin flacăra vie creează o ambianță plăcută.

Caracteristici tehnice

Model	U.M.	SONTEC 8	SONTEC 10
Putere maximă	kW	8	10
Putere minimă	kW	5	8
Randament	%	90	92
Presiune de lucru	bar	2	
Consum mediu de peleți/oră	kg/h	0,7	1,1
Timpul de ardere buncăr plin de peleți la putere termică maximă	h	12	14
Alimentare curent electric		230V/50Hz	
Putere electrică absorbită	W	120	
Tiraj minim coș	Pa	10	
Debit gaze arse	g/sec	30,2	32,5
Temperatura gazelor arse la ieșire	°C	180	
Dimensiuni			
Înălțime	mm	970	1020
Lățime	mm	430	510
Adâncime	mm	580	610
Greutate	kg.	80	100
Diametru evacuare gaze arse	mm	75	
Diametru orificiu admisie aer	mm	32	
Volum buncăr peleți	kg.	8	15

Caracteristici constructive

- Randament ridicat
- Ușă cu geam rezistent la foc
- Senzor gaze arse
- Senzor pentru temperatura camerei
- Conector RS232 pentru conectare calculator
- Echipate cu ventilator pentru circulația forțată a aerului
- Programator săptămânal
- Emisii reduse de noxe
- Culori disponibile pentru manta: bordeaux, ivory, negru



Componentele șemineului

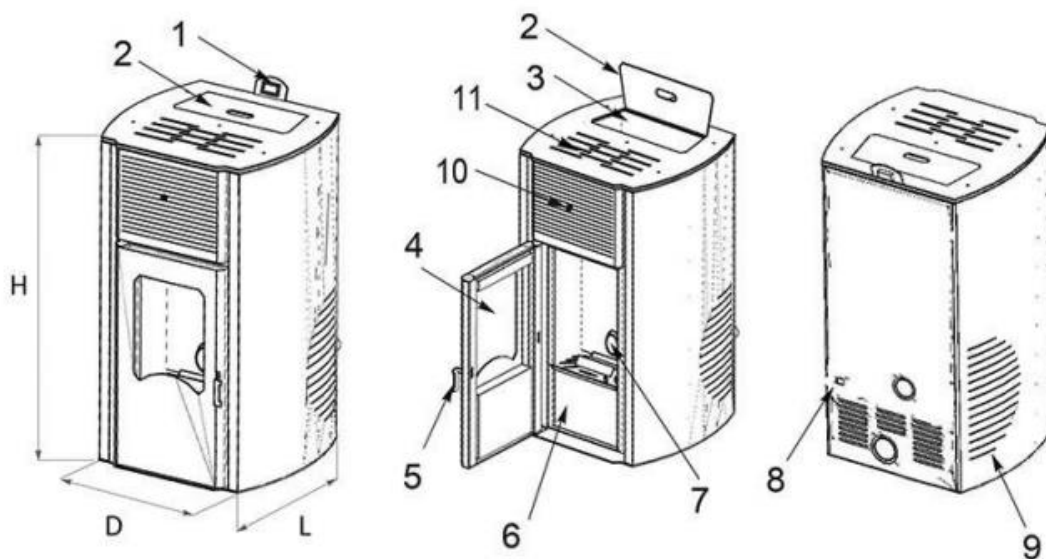

1. Tablou de comandă
2. Capacul rezervorului de peleți
3. Rezervor pentru peleți
4. Sticlă din ceramică
5. Mânerul ușii

6. Sertar cenușă
7. Arzător peleți
8. Racord electric
9. Manta decorativă laterală
10. Tijă curățare conducte
11. Rezervor apă pentru umidificare

Funcțiile tabloului de comandă

- Setarea alimentării cu peleți
- Setarea regimului de ardere
- Controlul funcționării la distanță prin SMS pentru operațiile de aprindere/stingere/stare și transmite informații asupra cauzelor alarmelor

Racordarea coșului

